

XTRIG

HILO



SCAN ME

MADE IN GERMANY

MONTAGEANLEITUNG

HiLo HOLESHOT DEVICE

Danke, dass Sie sich für XTRIG entschieden haben. Alle unsere Produkte werden nach den höchsten Standards unter Verwendung der besten verfügbaren Materialien entwickelt und gefertigt.

XTRIG Produkte sind rennerprobt und gewährleisten ultimative Performance.

XTRIG kann für falsche Montage oder die falsche Verwendung des Produkts nicht verantwortlich gemacht werden.

Bitte befolgen Sie die Montageanleitung. Fachmännische Beratung und korrekte Installation der XTRIG Produkte durch einen autorisierten XTRIG Händler sind unerlässlich, um das Optimum an Sicherheit und Funktionalität zu gewährleisten. Danke

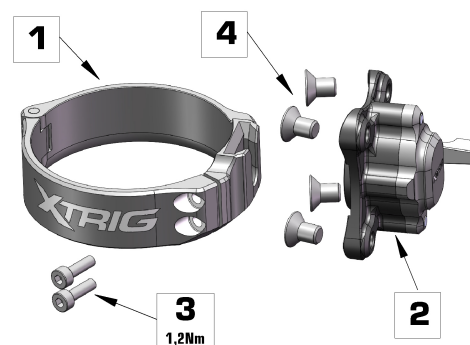

MONTAGE DER SCHELLE

Motorrad aufbocken.

Schelle (1) auf den Gabelholm stecken und nach unten schieben. Die Schrauben M3x12 (3) leicht anziehen. Der Einrastbereich muss nach vorne zeigen.

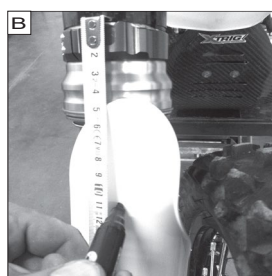

MONTAGE DES HiLo AUSLÖSEKNOPFS AUF DEN GABELSCHUTZ

Von der Oberkante der Schelle (1) den Wert „X“ aus der Tabelle nach unten messen und markieren.

Gabelschutz abmontieren.

Markierung auf \varnothing 24mm aufbohren.

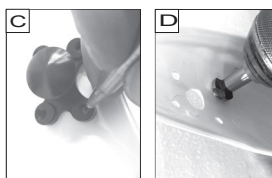

Auslöseknopf (2) von außen in der Bohrung positionieren. Die vier kleinen Bohrungen mit einem Stift markieren.

Markierungen auf \varnothing 5mm aufbohren.

5mm Bohrungen auf der Rückseite mit 90°senken, bis die Schrauben M5x8 (4) mit dem Gabelschutz bündig sind.

Auslöseknopf (2) auf den Gabelschutz schrauben.

Gabelschutz wieder montieren.

Schelle (1) lockern. Den Auslöseknopf und den Einrastbereich der Schelle zueinander ausrichten. Anschließend Loctite 243 auf Schrauben M3x12 (3) geben und die Schelle mit 1,2 Nm anziehen.

LIEFERUMFANG

- (1) 1x Schelle
- (2) 1x HiLo Auslöseknopf
- (3) 2x Schrauben M3x12
- (4) 4x Schraube M5x8

Abstand "X" – 100-120mm



BEDIENUNG

Sitzend auf dem Motorrad über den Lenker beugen, an die Felge greifen und die Gabel einfedern. Den Auslöseknopf (2) drücken und langsam ausfedern, bis der Auslöseknopf auf der Schelle fixiert ist. Danach den Auslöseknopf loslassen.

Beim erstmaligen Einfedern im Fahrbetrieb löst sich der Auslöseknopf automatisch von der Schelle.

! VORSICHT

VOR JEDER BENUTZUNG DEN AUSLÖSEKNOPF AUF LEICHTGÄNGIGKEIT PRÜFEN. BEI TEMPERATUREN UNTER 0° C BESTEHT FESTFRIERGEFAHR.

XTRIG

MOUNTING INSTRUCTION

HiLo HOLESHOT DEVICE

Thank you for choosing XTRIG. All our products are designed and manufactured to the highest standards using the best materials available.

XTRIG products are race proven and ensure ultimate performance.

XTRIG cannot be held responsible for incorrect assembly or misuse of the product.

Please follow the assembly instructions. Expert advice and correct installation of XTRIG products by an authorized XTRIG dealer are essential to ensure optimum safety and functionality. Thank you

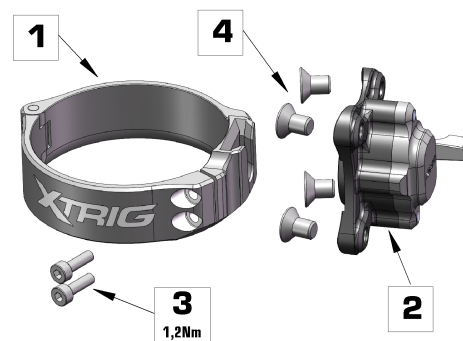

MOUNTING THE CLAMP

Jack up the motorcycle.

Place the clamping ring (1) on the fork tube and slide it down. Slightly tighten the M3x12 bolts (3). The engagement area must face forward.

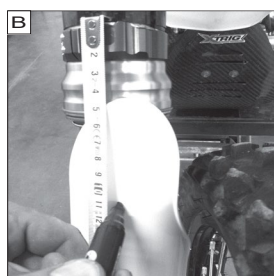

MOUNTING THE HiLo RELEASE BUTTON ON THE FORK GUARD

Measure and mark the value "X" from the table downwards from the upper edge of the clamp (1).

Remove the fork guard.

Drill out mark to \varnothing 24mm.

Position release button (2) in the bore from the outside. Mark the four small holes with a pencil.

Drill out markings to \varnothing 5mm.

Countersink the 5mm holes on the rear side at 90° until the M5x8 bolts (4) are flush with the fork guard.

Screw the release button (2) onto the fork guard.

Mount the fork guard again.

Loosen the clamp (1). Align the release button and the engagement area of the clamp.

Then apply Loctite 243 to the M3x12 bolts (3) and tighten the clamp to 1.2 Nm.

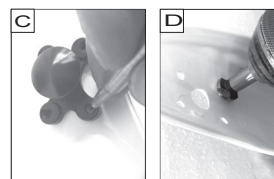

SCOPE OF DELIVERY

- (1) 1x clamping ring
- (2) 1x HiLo release button
- (3) 2x bolt M3x12
- (4) 4x bolt M5x8

Distance "X" – 100-120mm



HANDLING

While sitting on the motorcycle, bend over the handlebars, grab the rim and compress the fork. Press the release button (2) and slowly extend until the release button is fixed on the clamp. Then unleash the release button. When the fork is compressed for the first time while driving, the release button is automatically loosen from the clamp.

! BEWARE

CHECK THE RELEASE BUTTON FOR EASE OF MOVEMENT BEFORE EACH USE. AT TEMPERATURES BELOW 0° C THERE IS A RISK OF FREEZING.

XTRIG

INSTRUCTIONS DE MONTAGE

DISPOSITIF HiLo HOLESHOT

Merci d'avoir choisi XTRIG. Tous nos produits sont conçus et fabriqués selon les normes les plus élevées en utilisant les meilleurs matériaux disponibles.

Les produits XTRIG ont fait leurs preuves en course et garantissent des performances optimales.

XTRIG ne peut être tenu responsable d'un assemblage incorrect ou d'une utilisation incorrecte du produit.

Veuillez suivre les instructions de montage. Des conseils d'experts et une installation correcte des produits XTRIG par un revendeur XTRIG agréé sont essentiels pour garantir une sécurité et une fonctionnalité optimales. Merci

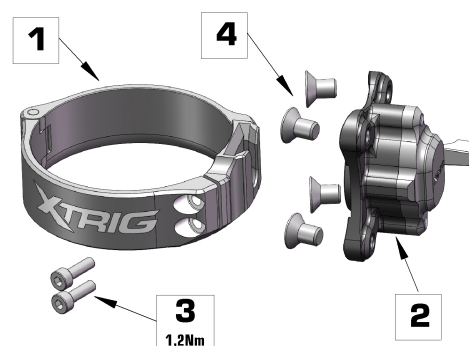

MONTAGE DE LA PINCE

Mettez la moto sur cric.

Placez le collier (1) sur le bras de fourche et poussez vers le bas et vissez-le avec des vis M3x12 (3). Serrer légèrement les vis M3x12 (3). La zone d'accrochage doit être orientée vers l'avant.

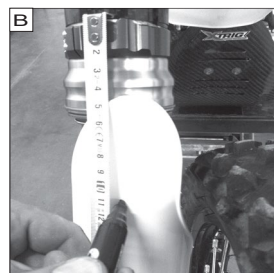

MONTAGE DU BOUTON DE DÉCLENCHEMENT HiLo SUR LE PROTECTEUR DE FOURCHE

À partir du bord supérieur de la pince (1), mesurez et marquez la valeur "X" du tableau.

Retirer la protection de fourche.

Percer le marquage au Ø 24mm

Positionner le bouton de déverrouillage (2) dans le trou depuis l'extérieur. Marquez les quatre petits trous avec un stylo.

Percer les repères à Ø 5mm.

Fraisez les trous de 5 mm à l'arrière à 90° jusqu'à ce que les vis M5x8 (4) affleurent le protège-fourche.

Visser le bouton de déverrouillage (2) sur le protège-fourche.

Réinstallez le protège-fourche.

Desserrer le collier (1). Aligned le bouton de déverrouillage et la zone de verrouillage de la pince.

Mettre ensuite de la Loctite 243 sur les vis M3x12 (3) et serrer le collier à 1,2 Nm.

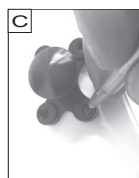

OPÉRATION

Assis sur la moto, penchez-vous sur le guidon, saisissez la jante et comprimez la fourche, appuyez sur le bouton de déverrouillage (2) et relâchez lentement jusqu'à ce que le bouton de déverrouillage soit fixé sur la pince. Relâchez ensuite le bouton de déverrouillage. La première fois que la suspension est comprimée pendant la conduite, le bouton de déverrouillage est automatiquement libéré de la pince.

! ATTENTION

AVANT CHAQUE UTILISATION, VÉRIFIEZ LA FACILITÉ DE MOUVEMENT DU BOUTON DE DÉVERROUILLAGE. À DES TEMPÉRATURES INFÉRIEURES À 0° C, IL Y A UN RISQUE DE GEL.

CONTENU DE LA LIVRAISON

- (1) 1x pince
- (2) 1x bouton de déverrouillage HiLo
- (3) 2x vis M3x12
- (4) 4x vis M5x8

Distance "X" – 100-120mm